

Pour vis		d <sub>1</sub> H14	d <sub>2</sub> js15	e		H <sub>i</sub> max.	Nombre de dents
M mm	UN pouces			nom.	tol.		
3		3,1	6	0,5	± 0,03	0,9	28
4		4,1	8	0,8	± 0,04	1,2	36
5		5,1	10	1		1,5	36
6		6,1	12	1,2		1,85	45
8		8,2	16	1,4	± 0,05	2,2	45
10	5/16"	10,2	20	1,6		2,6	45
12	3/8"	12,4	24	1,8		2,9	45

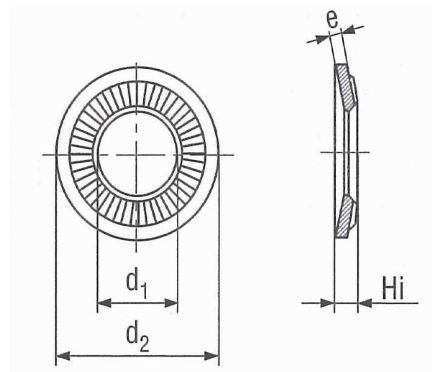

**Z (étroite)**



Pour vis For screws		d <sub>1</sub> H14	d <sub>2</sub> js15	e		H <sub>i</sub> max.	Nombre de dents
M mm	UN pouces			nom.	tol.		
3		3,1	8	0,6	± 0,03	1	28
4		4,4	10	0,9		1,4	36
5		5,1	12	1,1		1,8	36
6		6,1	14	1,3	± 0,04	2,1	45
8	5/16"	8,2	18	1,4		2,35	45
10	3/8"	10,2	22	1,6	± 0,05	2,75	45
12		12,4	27	1,8		3,1	45
14		14,4	30	2,4		3,7	60
16		16,4	32	2,8	± 0,06	4,1	60
20		20,85	40	3,2		4,9	60

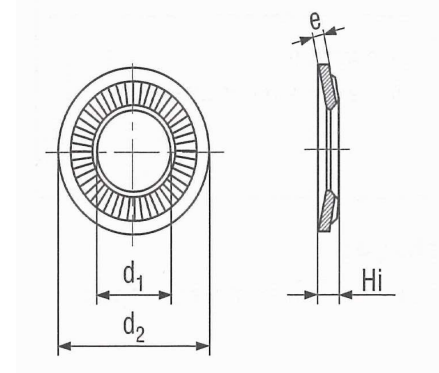

**contact M**



Pour vis For screws		d <sub>1</sub> H14	d <sub>2</sub> js15	e		H <sub>i</sub> max.	Nombre de dents
M mm	UN pouces			nom.	tol.		
<b>4</b>		4,1	14	1		1,8	40
<b>5</b>		5,1	16	1,2	±0,04	2,1	36
<b>6</b>		6,1	18	1,4		2,5	45
<b>8</b>	5/16"	8,2	22	1,6		2,7	45
<b>10</b>	3/8"	10,2	27	1,8	±0,05	3,1	45
<b>12</b>		12,4	32	2		3,6	45

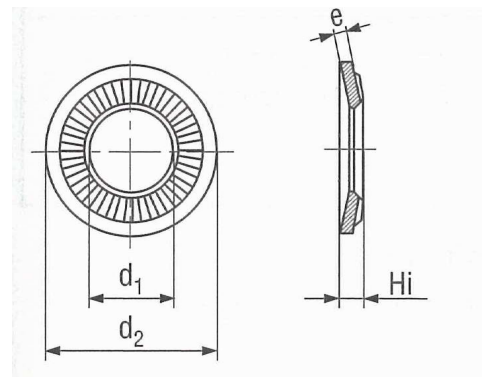

**L (large)**

